



ЛЕСНАЯ РАТСОДНЯ



Технические характеристики

Участок №5
Кадастровый номер:
78:38:0011501:3383

Огороженный красивым кованым забором, участок площадью 22 сотки с красивыми деревьями и газонами, гармонично соседствует с расположенным напротив Заповедником.

Участок: 22 сот

Материалы: клееный брус

Коммуникации: все городские (Газ, вода, канализация, электричество)

Территория: охраняемая, закрытая

Внутренняя инженерия: выполнена электрическая разводка, сделаны теплые полы с покрытием керамогранитом.

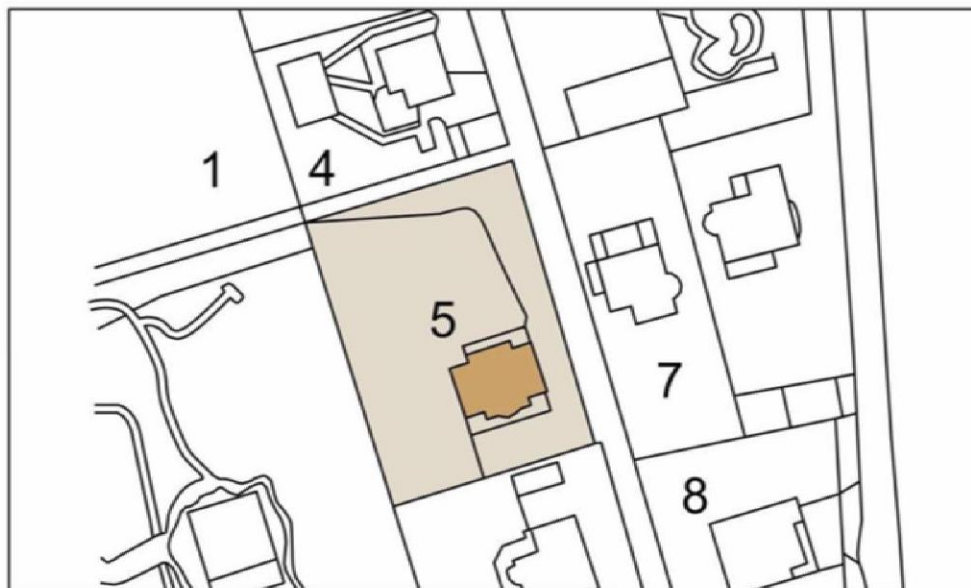

Планировка

План
1-го этажа



Помещения:

1. Терраса -39,3м.кв
2. Спальня 1- 15,7м.кв
3. Гардеробная-10,1м.кв
4. Крыльцо- 8,4м.кв.
5. Тамбур-5,7м.кв
6. Котельная -4,7м.кв
7. Сан узел Гостевой – 3,1м.кв
8. Сауна- 8,3м.кв
9. Душевая -4,9м.кв.
10. Кухня -10,8м.кв
11. Холл -28,7м.кв
12. Столовая -15,7м.кв
13. Гостиная – 40,3м.кв

Общая площадь 1этажа -195,7 м.кв

План
2-го этажа



Помещения:

1. Кабинет -10,76м.кв.
2. Детская -14,97м.кв
3. Гардеробная -5,66м.кв
4. Ванная комната-8,38м.кв
5. Спальня 2- 27,29м.кв
6. Кабинет -10,71м.кв.
7. Детская ванная -5,65м.кв
8. Холл -24,82м.кв

Общая площадь 2-го этажа-108,23м.кв

Общая площадь

303,9 м²

Дизайн-проект











Сауна-душевая .1-й этаж 14м.кв.



Сауна 1-й этаж









Гостевой сан. узел 1-й этаж 2,5 м.кв.

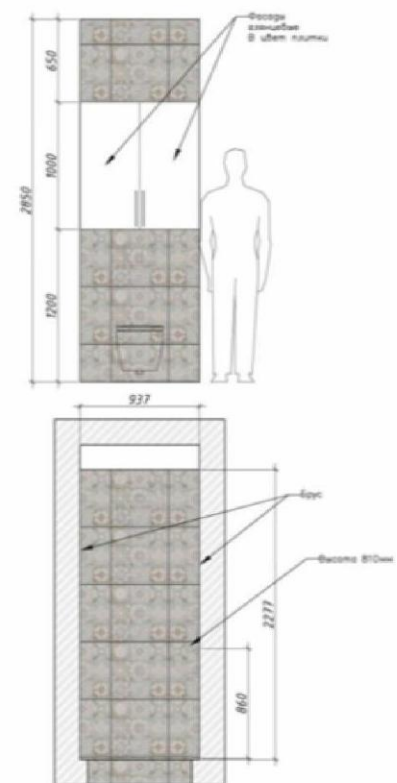

Спецификация плитки Гостевой сан. узел

№	Артикул	Фото	Размер	Кол-во
1	Плитка District Town Mix Decor		45*45	30шт





Хозяйский сан. узел 2-й этаж 8 м.кв.

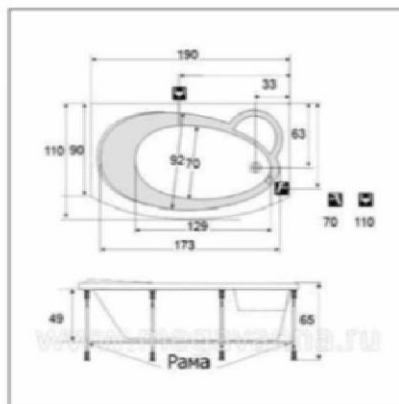
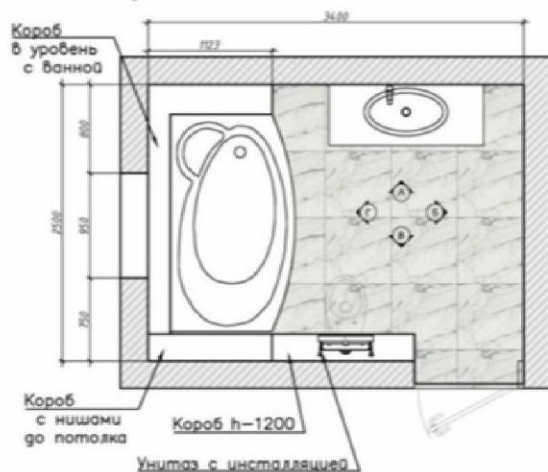
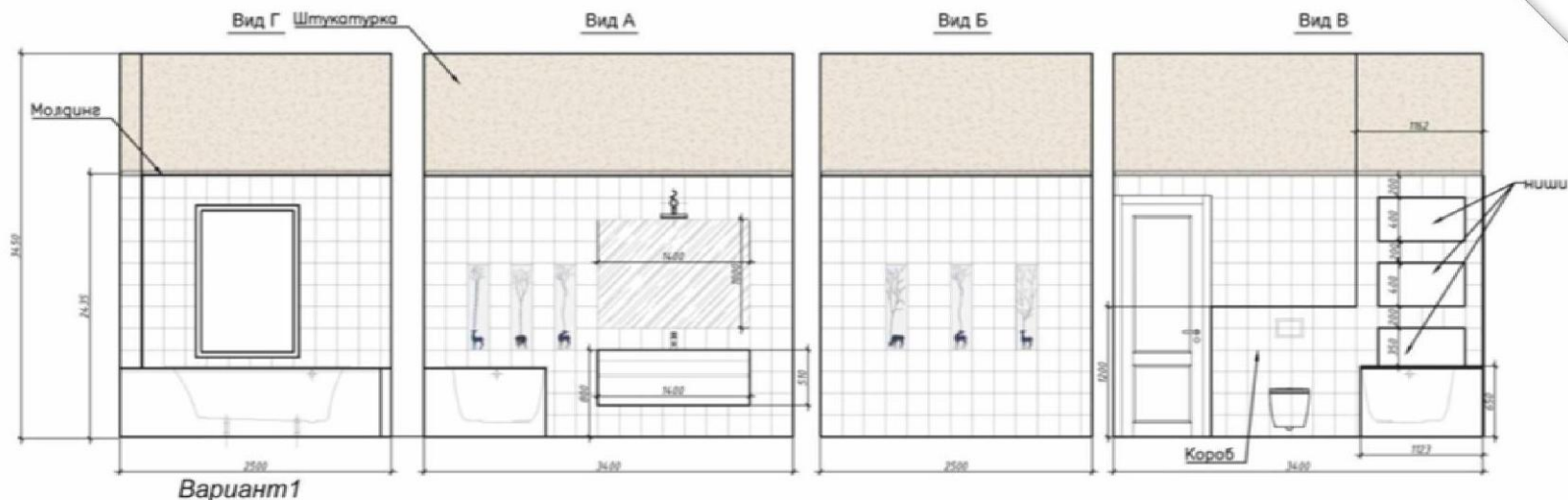

Спецификация плитки - Ванная 2-й этаж

№	Артикул	Фото	Размер	Кол-во
1	Bardelli Ceramica IL BOSCO DEI CERVI 1		---	комплект
2	Ванно Brilo Код товара: 25742		20*20	27,5 м.кв
3	Настольная		60*60	8,5 м.кв



Концепция проекта



Свежий воздух, комфорт, развитая инфраструктура



Подземный паркинг
Все коммуникации



В основу проекта «Петербургское Садовое Кольцо» заложена идея создания атмосферы жилого комплекса клубного типа. Такое решение предполагает объединение людей, нацеленных на проживание в современном городке, с высоким уровнем комфорта. Все дома обеспечены современными инженерными системами и подключены к магистральным коммуникациям. Территория оснащена декоративными уличными

фонарями, проложены пешеходные дорожки, оборудованы детские площадки.

Для быстрого и своевременного решения всех вопросов коммунального обслуживания создана собственная эксплуатационная служба. Жители получают городскую прописку. Комплекс рассчитан на комфортное проживание 5000 человек.

Инфраструктура



Уже работают:

Для детей:

Детский сад-школа «Сказка»

Мастерская «Рыжий кот»

Секция тхэквондо

Для души и здоровья: (медицинские, для красоты и здоровья, консультативные)

SPA Центр люкс-класса

Салон эстетической косметологии «Ал-Мед»

Салон-парикмахерская «Мона Лиза»

Салон-парикмахерская «Эффект»

Аптека

Стоматология «Авис»

Бытовой сервис:

Магазин бытовых товаров

Продуктовые магазины

Финский магазин «Финмаркет»

Магазин «Перчик» (экопродукты)

Пиццерия

Пивные бары

Кафе «Суши смайл»

Кафе «Сытый бобер»

Зоомагазин «Лучший друг»

Зоогостиница «Курорт»

Пекарня «Хлебушек»

Цветочная лавка «Dona Flores»

В перспективе на территории комплекса появятся: (планируется)

Торгово-спортивный комплекс

Клининговая компания (прачечная, химчистка, служба горничных)

Ресторан

Представительство банка, банкоматы, платежные терминалы

Кондитерская

Винный бутик

Секция дзюдо

Школа танцев для детей

Фитнестудия

Расположение и схема проезда

Коттедж
Лесная Рhapsодия
на территории
комплекса





↓КАД 1,2 км

Лесная Рапсодия



